

PFAFF



POWERline 2235



PFAFF

POWERline 2235

Philosophie



Die feine Spannung der Oberfläche signalisiert Kraft und Dynamik, das Design verbindet traditionelle Formen mit ergonomischer Eleganz.

Bei der **Entwicklung des Einnadel-Spezialschnellnähers POWERLINE 2235 mit Dreifachtransport (Unter-, Nadel- und alternierendem Obertransport) und Horizontalgreifer** haben die Techniker und Ingenieure von PFAFF den Fokus auf das Wesentliche gelenkt und gleichzeitig neue Maßstäbe in der Welt der Nähmaschinen gesetzt.

Haupteinsatzgebiete der POWERLINE 2235 sind neben dem Automotive- und Wohnpolster-Bereich die Branchen Kleinkleiderwaren und Technische Textilien. Bei Befestigungs- und Montagenähten im mittelschweren Segment garantiert die Maschine außergewöhnliche Nahtqualität und Nähssicherheit. Zudem liefert sie bei Abstepparbeiten einwandfreie Ergebnisse. Mit dem größten Durchgangsraum ihrer Klasse gewährleistet die POWERLINE 2235 selbst bei voluminösen Teilen eine hervorragende Handhabung.

Die richtungsweisende Ergonomie, das bestechende Design und das innovative Servicekonzept stehen für eine neue Dimension in dieser Klasse. Der **interzum award 2007** in der Kategorie „Best of the best“ bestätigt das neuartige Konzept von PFAFF.

Die 2235 in der Übersicht

Die POWERLINE 2235 wird in zwei Varianten mit unterschiedlichen Ausstattungen angeboten.

	BASIC	PLUS
Horizontalgreifer, groß (15/3 Synthetik-Fäden)	●	●
Horizontalgreifer, groß (10/3 Synthetik-Fäden)	○	○
Fadenabschneider, < 12 mm Restfadenlänge (-900/91)		●
Fadendurchzieheinrichtung, gesteuert (-909/12)		○
Nähfußlüftung, manuell über Kniehebel	●	
Nähfußlüftung, elektropneumatisch (-910/04)		●
Verriegelung manuell über mechanischen Handtaster	●	●
Verriegelungsautomatik, elektropneumatisch (-911/35)		●
1 vorwählbare Stichlänge	●	●
2 vorwählbare Fadenspannungen, eine manuell zuschaltbar	●	●
Nähfußhub manuell einstellbar, Obertransporthub bis max. 9 mm	●	●
Hüpferttransport	●	●
Ölstandskontrolle am Schauglas	●	●
Nähfußdruck, manuell einstellbar	●	●
Kupplungsmotor	●	
DC-Motor PicoDrive *	○	●
Spulenfaden Resterkennung über Stichzählung mit LED-Anzeige		●
Bedienfeld PicoTop		●
Integrierte Leiste mit Mehrfachtastern im Maschinenkopf		●
Integrierte LED-Nähleuchte am Nähkopf	○	○
Unterfadenspuleinrichtung	●	●

* Voraussetzung für Fadenabschneider, Verriegelungseinrichtung, Fadendurchzieheinrichtung und Presserfußautomatik

● Standard
○ Option

PFAFF

POWERline 2235

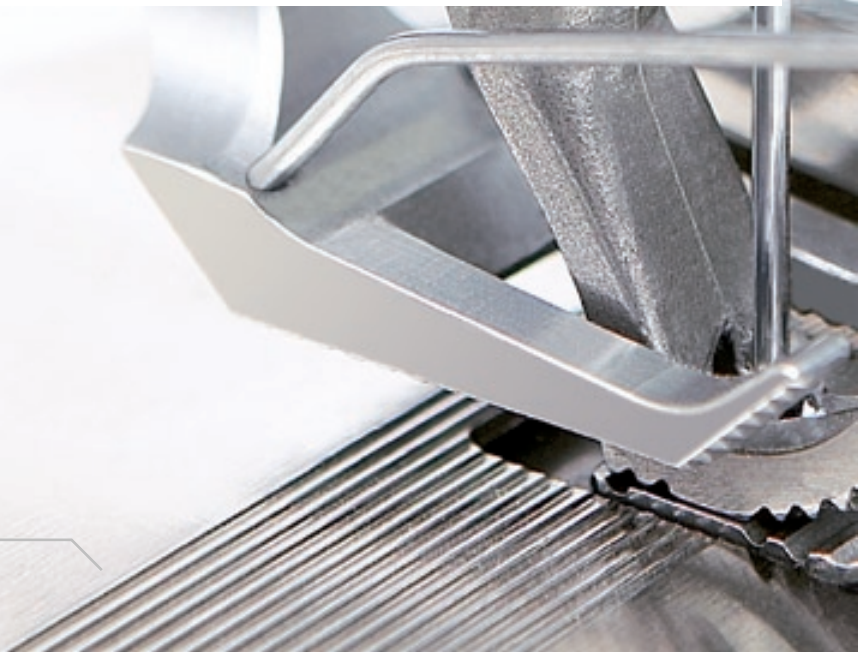

Versionen

2235-021/000 BASIC

Einnadel-Doppelstepstich-Spezialschnellnäher mit Untertransport, Nadeltransport und alternierendem Obertransport

- Großer Horizontalgreifer für Fadenstärken bis 15/3
 - Nähfußhöhe bis 9 mm, Nähfußlüftung bis 20 mm, Stichlänge bis 9 mm
 - Max. Nähgeschwindigkeit 3.000 Stiche/Min.
-

2235-032/000 BASIC

Einnadel-Doppelstepstich-Spezialschnellnäher mit Untertransport, Nadeltransport und alternierendem Obertransport

- Großer Horizontalgreifer für Fadenstärken bis 10/3
 - Nähfußhöhe bis 9 mm, Nähfußlüftung bis 20 mm, Stichlänge bis 9 mm
 - Max. Nähgeschwindigkeit 2.800 Stiche/Min.
-

2235-521/001 PLUS

Einnadel-Doppelstepstich-Spezialschnellnäher mit Untertransport, Nadeltransport und alternierendem Obertransport

- Großer Horizontalgreifer für Fadenstärken bis 15/3
 - Fadenabschneider, automatische Presserfußlüftung, automatische Verriegelungseinrichtung elektropneumatisch gesteuert
 - Nähfußhubhöhe bis 9 mm, Nähfußlüftung bis 20 mm, Stichlänge bis 9 mm
 - Max. Nähgeschwindigkeit 3.000 Stiche/Min.
-

2235-532/001 PLUS

Einnadel-Doppelstepstich-Spezialschnellnäher mit Untertransport, Nadeltransport und alternierendem Obertransport

- Großer Horizontalgreifer für Fadenstärken bis 10/3
- Fadenabschneider, automatische Presserfußlüftung, automatische Verriegelungseinrichtung elektropneumatisch gesteuert
- Nähfußhubhöhe bis 9 mm, Nähfußlüftung bis 20 mm, Stichlänge bis 9 mm
- Max. Nähgeschwindigkeit 2.800 Stiche/Min.

Applikationen



Vormontearbeiten
in der Automobilindustrie

Arbeitsgang:

Anbringen des Ansatzstreifens
mit PVC-J-Clip-Fahne an die Sitzlehne
eines Autovordersitzes

Werkzeuge / Hilfsmittel:

Nähgarnitur 6/01 C N9
+ Kantenlineal (91-156-763-91)



Vormontearbeiten
in der Automobilindustrie

Arbeitsgang:

Anbringen der Seitenbacken
am Sitzmittelteil

Werkzeuge / Hilfsmittel:

Nähgarnitur 6/01 C N9
+ Kantenlineal (91-156-763-91)



Vormontearbeiten
in der Automobilindustrie

Arbeitsgang:

Schließen einer Seitenbackennaht

Werkzeuge / Hilfsmittel:

Nähgarnitur 6/01 C N9
+ Kantenlineal (91-156-763-91)



Kappnahtsteppungen
in der Wohnpolsterindustrie

Arbeitsgang:

Einseitiges Absteppen der
Verbindungsnaht einer Sessellehne

Werkzeuge / Hilfsmittel:

Nähgarnitur 6/01 C N9
+ Kantenlineal (91-156-765-91)

PFAFF

POWERline 2235

Innovatives Schmiersystem

Neues Schmiersystem zur mengen genauen und absolut reproduzierbaren Regelung der Frischölversorgung des Greifers. Ein Auslaufen des Öls (Verschmutzung des Nähmaterials) wird verhindert.

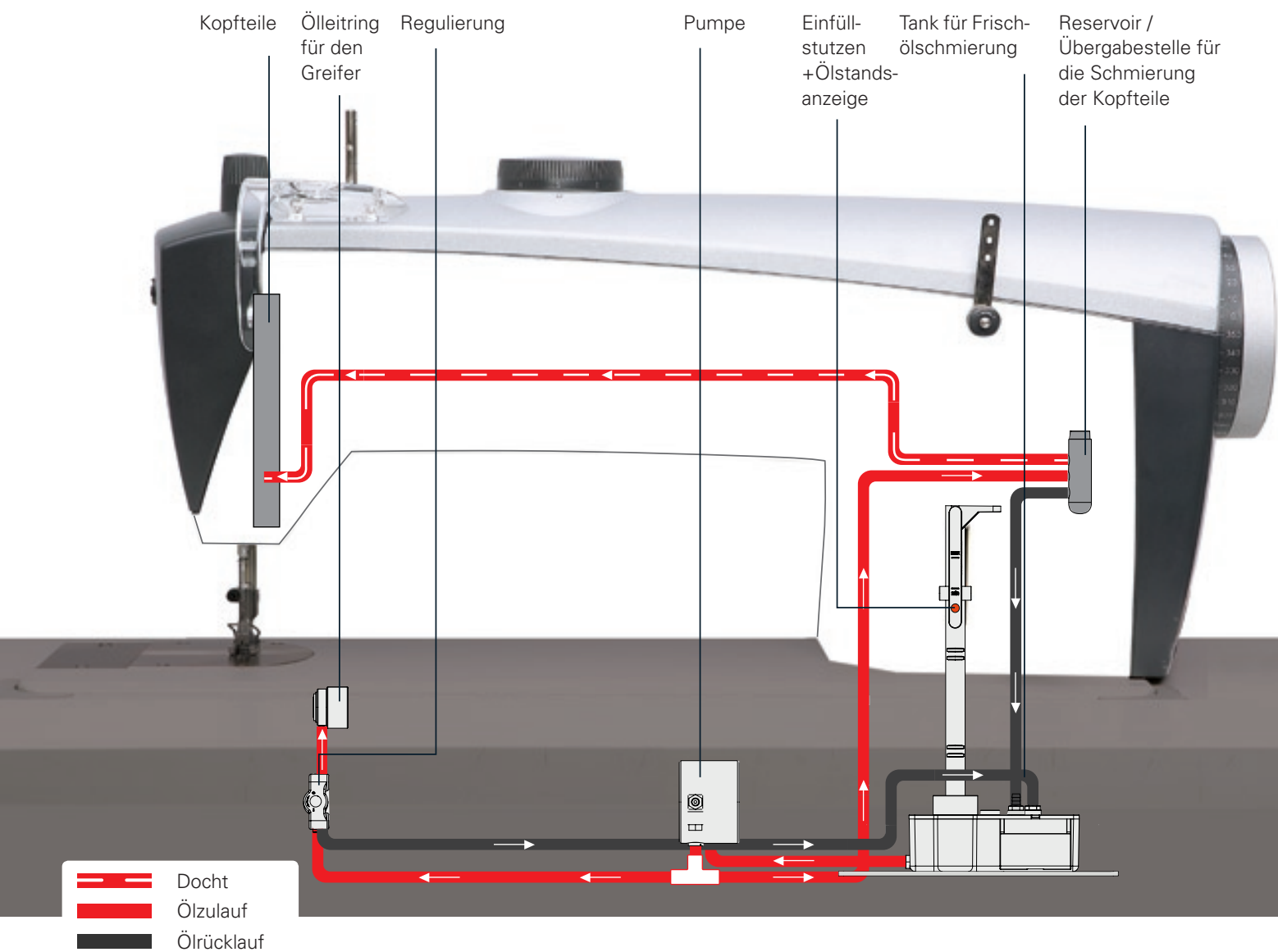

Features



①

Spuler

In Sicht der Bedienperson.
Abreißmesser und Vorrichtung zum
sicheren Spulstart („Spul-Assistent“)



②

Ergonomisch angeordnete Bedienelemente

Klare und präzise Funktionen:

- Rückwärtsnähen /
Zwischenverriegeln
- Nadelposition (ohne schneiden)
- Einfädelposition /
Fadenspannung lösen
- Sicherheitsschalter

PFAFF

POWERline 2235

③ **Fadendurchzieheinrichtung**

Garantiert einen saubereren Nahtanfang (auf der Oberseite des Materials)



④ **LED-Leuchte**

Im Nähkopf integriert



⑤-⑥ **Hoher Obertransporthub**

Bis 9 mm

Durchgangsraum unter dem gelüfteten Nähfuß bis 20 mm, einstellbar entsprechend der Anwendung

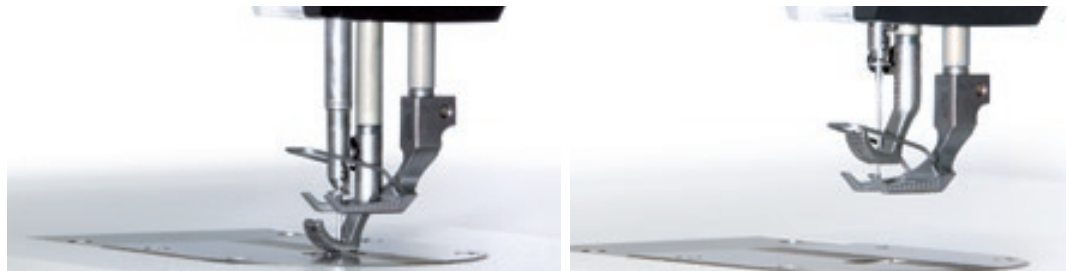

⑦ **Großer Durchgangsraum**

Unter dem Maschinenarm von 345 x 120 mm.



⑧ **Skalenring**

Eine Justierhilfe für den Mechaniker



Einzigartiges Servicekonzept

Einfachste Durchführung aller Justierarbeiten: Die obere Armabdeckung und der Kopfdeckel können mit Hilfe weniger Schrauben abgenommen werden.

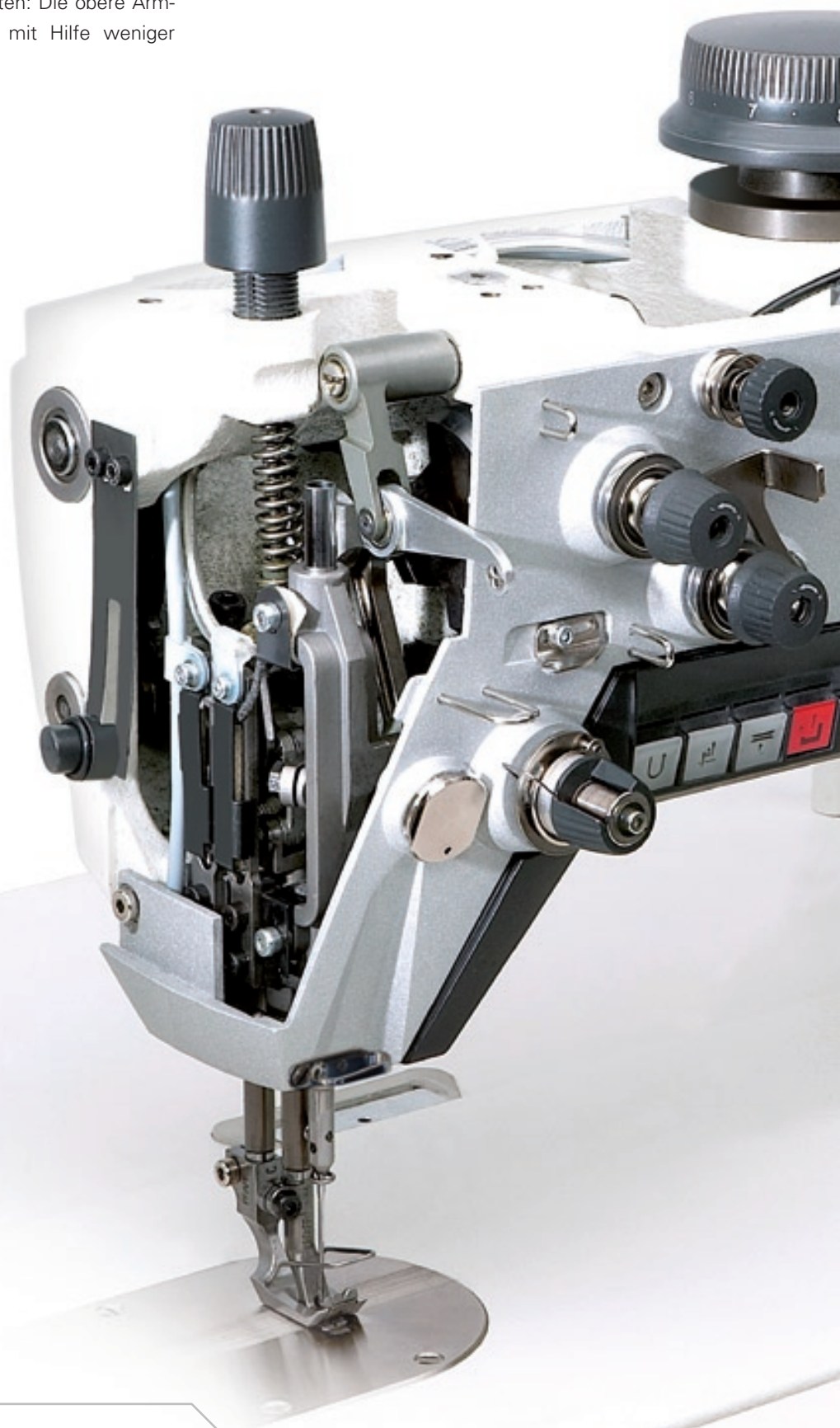

PFAFF

POWERline 2235

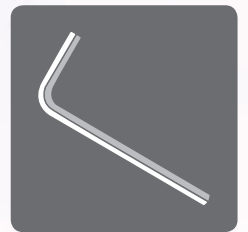

Nähgarnituren

Teilesatz	Nahtbild	Arbeitsgang
-6/01 N9 (N9 = 9 mm) C mittelschwer C/D schwer		Standardteilsatz für universelle Näharbeiten, z. B. <ul style="list-style-type: none"> • Schließnähte • Kantenstepparbeiten bei montierten Bezügen • Ziernähte
-6/01 N (N = 6 mm) C mittelschwer		Standardteilsatz für universelle Näharbeiten, z. B. <ul style="list-style-type: none"> • Schließnähte • Kantenstepparbeiten bei montierten Bezügen • Ziernähte
-6/07 N (N = 6 mm) C mittelschwer		Kletterteilsatz für Schließnähte und Kantenstepparbeiten mit stark aufragenden Quernähten (Kreuznähte)
-6/13 N (N = 6 mm) C mittelschwer		Teilesatz für Schließnähte bei wattierten Materialien
-40/12 N (N = 6 mm) C mittelschwer Für Kederstärken von 3 - 10 mm (Standard 5 + 7 mm)		Kederteilsatz für Kedararbeiten (Transportfuß seitlich verstellbar) zum Vor- und Fertigmakern
-40/14 N (N = 6 mm) C mittelschwer Für Kederstärken von 5 - 11 mm (Standard 5 + 7 mm)		Kederteilsatz für Kedararbeiten (Fertigmakern) bei unterschiedlichen Kederstärken, da nur der Stoffdrückerfuß gewechselt werden muß. Alternative: Schließnähte bei Schaumstoff oder mit vliesstoffkaschierten Bezugsstoffen / Leder ohne Kedereinlage
-2/04 N (N = 6 mm) C mittelschwer Absteppbreiten: 1,5 (Standard), 2, 3, 4 mm		Kantenarbeiten rechts der Nadel, z.B. <ul style="list-style-type: none"> • Befestigungsprofile annähen • Reißverschlüsse einseitig einnähen
-3/04 N (N = 6 mm) C mittelschwer Absteppbreiten: 1,5 (Standard), 2, 3, 4 mm		Kantenarbeiten links der Nadel, z.B. <ul style="list-style-type: none"> • Befestigungsprofile annähen • Reißverschlüsse einseitig einnähen
-17/01 N9 (N9 = 9 mm) C mittelschwer		Einfassarbeiten

PFAFF

POWERline 2235



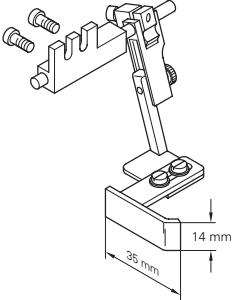
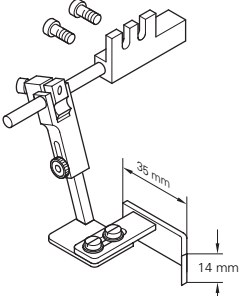
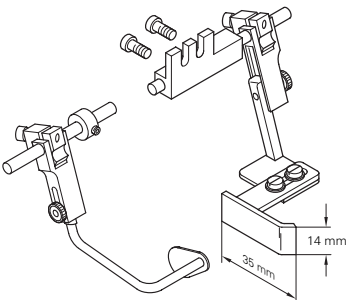
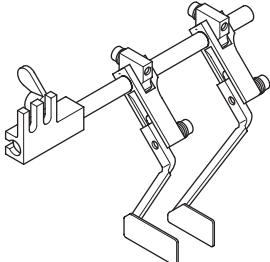
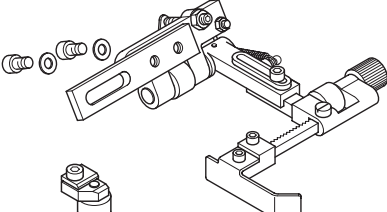





Kantenführungen

Kantenführung	Teile-Nr.	Verwendbar bei Teilesatz
	91-156 763-91	<ul style="list-style-type: none"> - 2/04 - 6/01 - 6/07 - 6/13 - 40/14
	91-156 764-91	<ul style="list-style-type: none"> - 3/04 - 6/01 - 6/07 - 6/13
	91-156 765-91	<ul style="list-style-type: none"> - 6/01** - 6/07** - 6/13**
	91-156 767-91	<ul style="list-style-type: none"> - 2/04 - 6/01 - 6/07 - 6/13
	91-156 768-91	<ul style="list-style-type: none"> - 2/04 - 6/01 - 6/07 - 6/13 - 40/14

** Drückerfüße müssen angepasst werden

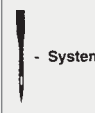

Technische Daten + Spezifikationen

Typen			Modell							
2235 BASIC 2235 - 021/000	3.000	9	C	3.000 2.500 1.800	1 → 4 4 → 5 5 → 9	A: 9 mm B: 20 mm		134-35	90 - 160	max. 15/3
2235 BASIC 2235 - 032/000	2.800	9	C/D	2.800 2.500 1.800	1 → 4 4 → 5 5 → 9	A: 9 mm B: 20 mm		134-35	130 - 180	max. 10/3
2235 PLUS 2235 - 521/001	3.000	9	C	3.000 2.500 1.800	1 → 4 4 → 5 5 → 9	A: 9 mm B: 20 mm	≤ 12	134-35	90 - 160	max. 15/3
2235 PLUS 2235 - 532/001	2.800	9	C/D	2.800 2.500 1.800	1 → 4 4 → 5 5 → 9	A: 9 mm B: 20 mm	≤ 12	134-35	130 - 180	max. 10/3

C mittelschweres Material
C/D mittelschweres Material
und dicke Fäden



Max. Drehzahl



Durchgang beim Nähen (A) /
beim Lüften (B)

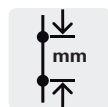

Stichlänge in mm

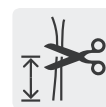

Restfadenlänge in mm



Max. Drehzahl in Bezug
auf den Nähfußhub



Nadelsystem

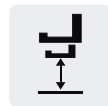



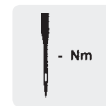







Nähfußhub der alter-
nierenden Nähfüße in mm



Empfohlene Nadelstärke
in Nm

PFAFF





POWERline 2235

										
C:345 x D:120	●	●	●						●	
C:345 x D:120	●	●	●						●	
C:345 x D:120	●	●	●	●	○	●	●		●	
C:345 x D:120	●	●	●	●	○	●	●		●	

- Standard
- Option

-  Längennummerierung (Nummer metrisch in Nm)
-  Durchgangsraum in mm
-  Anzahl der Nadeln
-  Unter-, alternierender Ober- und Nadeltransport

-  Horizontalgreifer, groß
-  Fadenabschneider
-  Fadendurchzieheinrichtung
-  Presserfußautomatik

-  Verriegelungseinrichtung
-  Steuerung für zwei Stichlängen
-  Nähfußhub manuell über Stellrad einstellbar
-  Nähfußhub über Stellrad einstellbar, über Taster abrufbar, mit automatischer Drehzahlbegrenzung

PFAFF Industrie Maschinen AG

Hans-Geiger-Str. 12
D – 67661 Kaiserslautern
www.pfaff-industrial.com

tel (+49) 631/200-0
fax (+49) 631/200-1390
e-mail sales@pfaff-industrial.com

PFAFF
POWERline 2235